

ウォータースイベル
仕 様

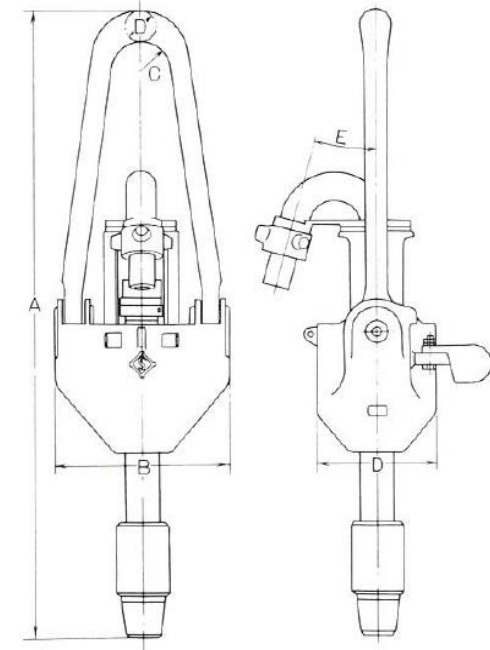

型 式		WS-24	WS-35	WS-50	WS-100	WS-150
最大荷重容量	ton	24	35	50	100	150
ウォッシュパイプ内径	mm	45	50	63.5	76.2	76.2
フック間隙	mm	340	355	333	425	505
ホース接続ネジ		2-3/8"TBG	2-3/8"TBG	3-1/2"TBG	3-1/2"TBG	4-1/2"TBG
下部接続ネジ		2-7/8"REG・LH	4-1/2"REG・LH	4-1/2"REG・LH	6-5/8"REG・LH	6-5/8"REG・LH
試験水圧	kg/cm ²	150	150	150	150	420
常用圧力	kg/cm ²	70	70	70	70	210
オイル容量	ℓ	7	9	12	16	20
重 量	kg	270	320	600	640	1,100

寸法表

単位 mm

型 式	A	B	C	D	E
WS-24	1,633	442	75	316	15°
WS-35	1,725	480	80	326	15°
WS-50	1,786	580	80	380	15°
WS-100	1,977	622	115	438	15°
WS-150	2,531	876	115	584	15°