

株式会社セキサク

Spin Arm Rotary Drilling

パイプ接続作業のエキスパート

スピナーーム

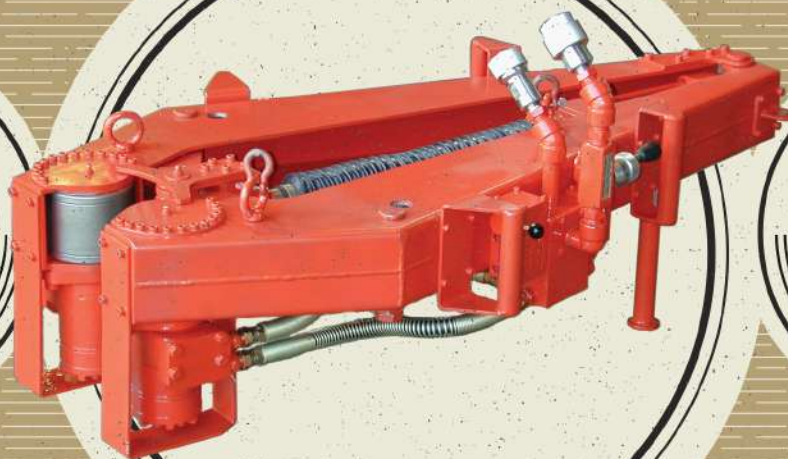

接続作業補助具

SPIN ARM 28S-V2

スピナーームの効果

パイプ接続の作業時間の短縮
低コストでシンプルな構造によりメンテナンスも容易です



当商品は販売のみとないます



スペック等の詳細は裏面をご覧ください。

スピーディにねじを脱着。今まで大変だった作業の効率を改善します。簡単操作で効果抜群！

1. あらゆる現場に対応でき、作業時間の短縮になります。
2. $\phi 60.3(2-3/8)$ ～ $\phi 203.2(8)$ までのパイプ径に適用可能。
3. 油圧ユニットが別途必要ですが製作も承ります。ボーリングマシンからの油圧接続もご相談ください。
4. 操作もレバー操作のみで特別な技術も不要です。
5. シンプル構造でメンテナンスも容易。補助ローラーとの3点クランプで方あたりによる滑りを減少。

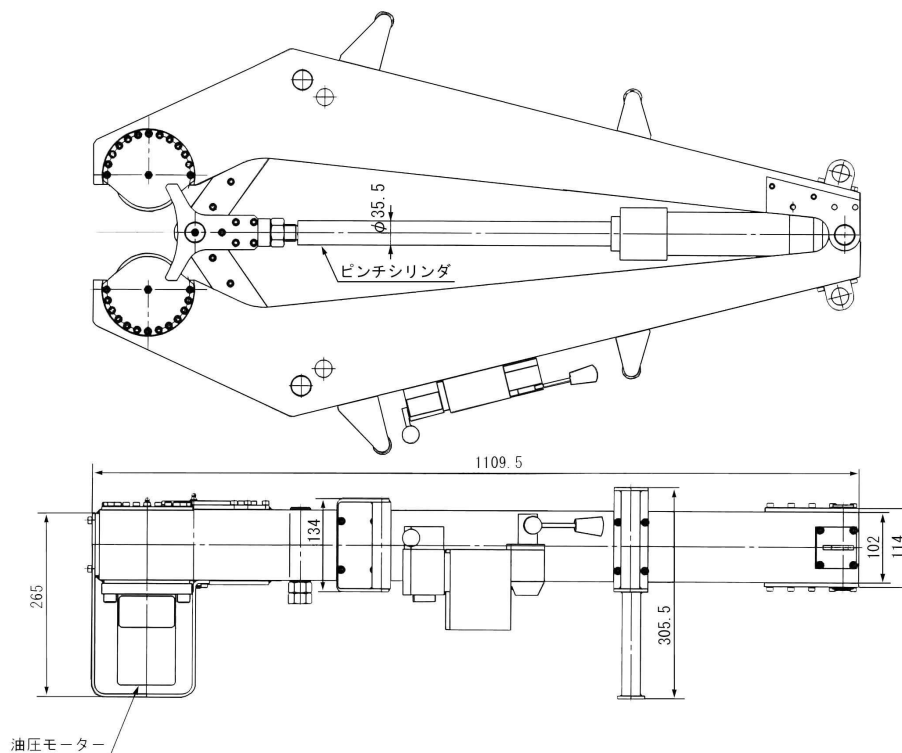

参考仕様		スピンアーム28S-V2
外観寸法	幅	535mm～660mm(フレーム部)
	奥行き	1109.5mm
	高さ	305.5mm
パイプ適用範囲		$\phi 60.3\text{mm}(2-3/8)$ ～ $\phi 203.2\text{mm}(8)$
最大締め付けトルク		487.6N・m(理論値) 49.7Kgf-m
最大パイプ回転数		110rpm (5"OD 45l/min)
油圧必要スペック(最低必要値)		圧力:14MPa 流量:27L/min
概算重量		約90Kg

・本製品は本体のみです(別途油圧ユニット・配管一式が必要です)



03-5244-4025 web@sekisaku.com

このカタログの内容は、製品改良等により、予告なく変更することがあります。